

Freno a pinza HS 165 FHM-405 R-V

attivato a molla – rilasciato idraulicamente

RINGSPANN®

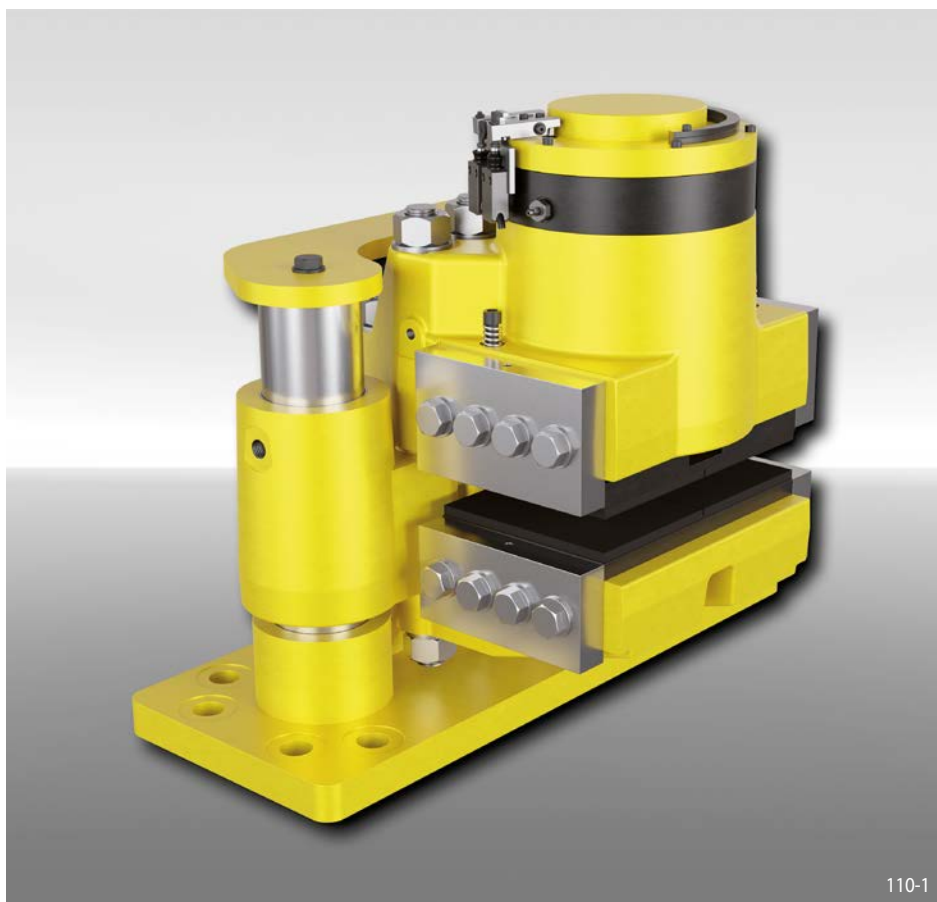

Caratteristiche

Caratteristiche	Codice
Freno a pinza	H
Pinza flottante	S
Grandezza 165	165
Attivato a molla	F
Rilasciato idraulicamente	H
Registrazione manuale del consumo elementi d'attrito	M
Forza di serraggio massima 405 kN	405
Servofreno disponibile per montaggio a destra	R
Montaggio parallelo al disco freno	V

Esempio d'ordine

Freno a pinza HS 165 FHM, massima forza di serraggio 405 kN, servofreno montato a destra, montaggio parallelo al disco freno:

HS 165 FHM-405 R-V

Dati tecnici

Diametro disco freno mm	Coppia di frenatura Nm
800	95 000
1 000	127 400
1 250	168 000
1 600	224 700
2 000	289 600
3 000	451 700
3 500	532 800
4 000	613 900
Forza di serraggio	405 kN
Pressione olio	min. 230 bar max. 250 bar
Volume olio	max. 70 cm ³
Spessore del disco freno W	30 mm
Peso	528 kg

La coppia di frenatura indicata nella tabella è calcolata con un coefficiente di attrito teorico di 0,4.

Condizioni di lavoro

- Temperatura ambiente: -20 °C / +60 °C
- Umidità dell'aria: <90%

Interruttore di stato

- 240 VAC 1,5 A; 250 VDC 0,1 A
- Cavo 5 x 0,75 mm², lunghezza 2 m, diametro esterno 7,5 mm
- Grado di protezione IP67

Opzioni

- Centralina idraulica
- Pastiglie con indicatori di usura o pastiglie sinterizzate (per alte temperatura)
- Versione anticorrosione
- Versione per basse temperature
- Certificazioni offshore
- Certificazione ATEX per aree pericolose

Note

- Golfari inclusi
- Fissaggio:
8 viti M30, classe 8.8 con coppia di serraggio 1 200 Nm ±10% μ 0,15 (non fornite)

Freno a pinza HS 165 FHM-405 R-V

RINGSPANN®

attivato a molla – rilasciato idraulicamente

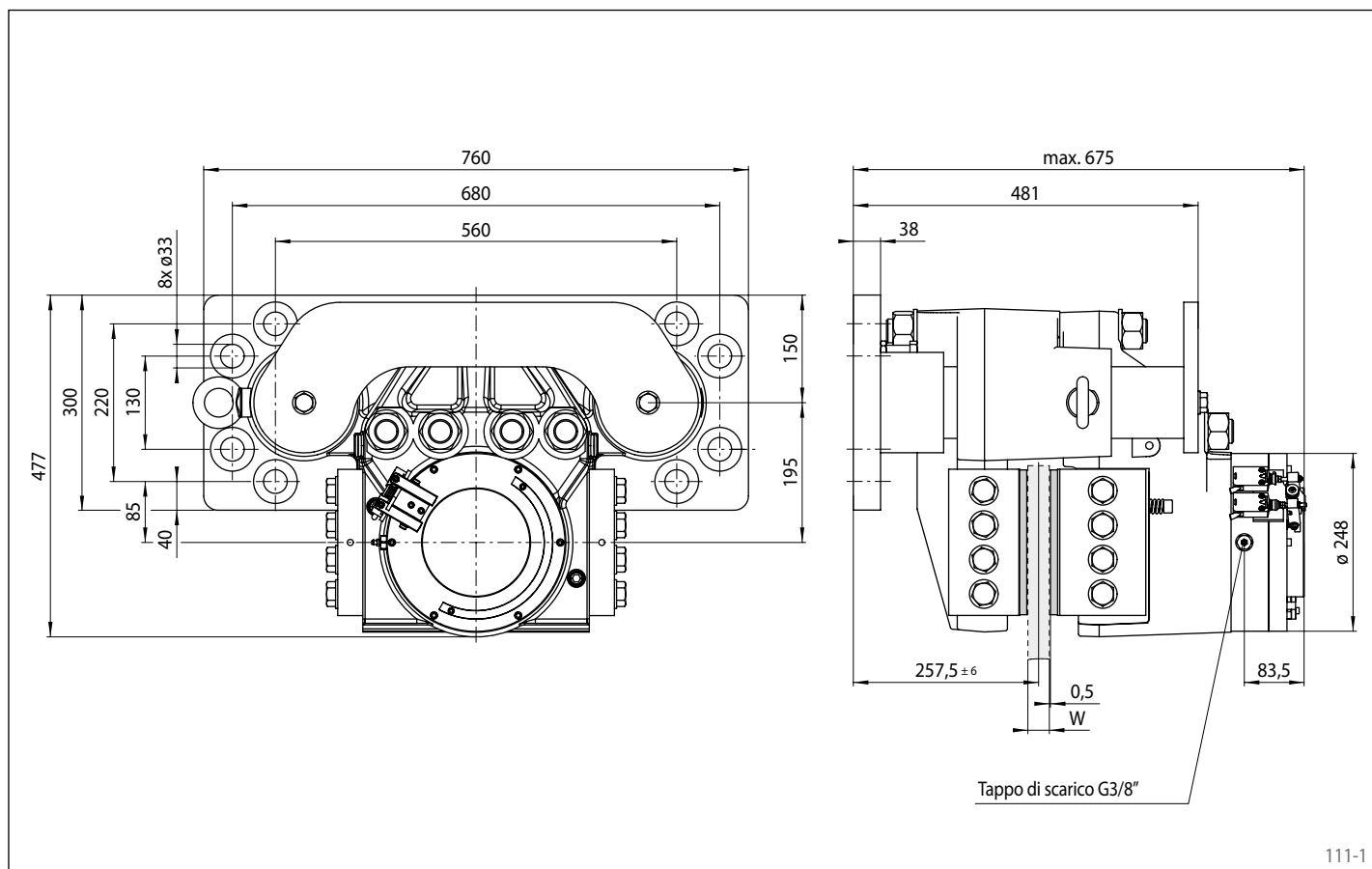

111-1

Montaggio

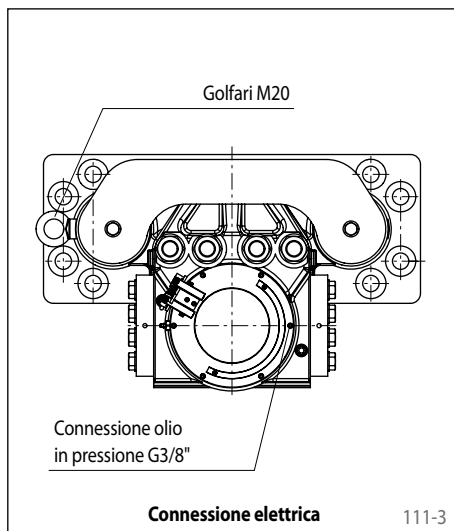
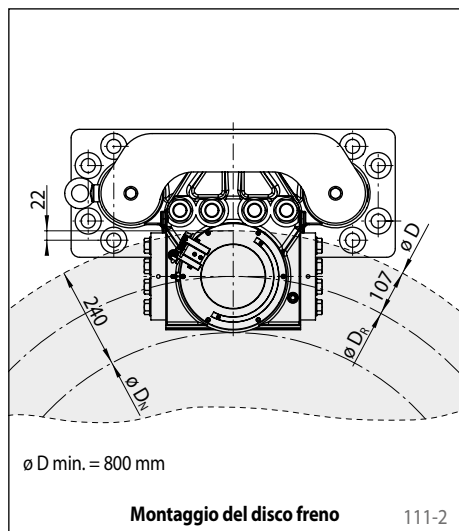

Calcolo del diametro di frizione

$$D_R = D - 214 \text{ mm}$$

Calcolo del diametro del mozzo

$$D_N = D - 480 \text{ mm}$$

Calcolo della coppia frenante

$$M_B = F_K \cdot D_R \cdot \mu$$

Abbreviazione formule

D = Diametro esterno disco freno [mm]

D_N = Diametro del mozzo [mm]

D_R = Diametro di frizione [mm]

F_K = Forza di serraggio [N]

M_B = Coppia frenante [Nm]

μ = Coefficiente d'attrito