

Freno a pinza HS 145 FHM-260 ... -H

attivato a molla – rilasciato idraulicamente

RINGSPANN®

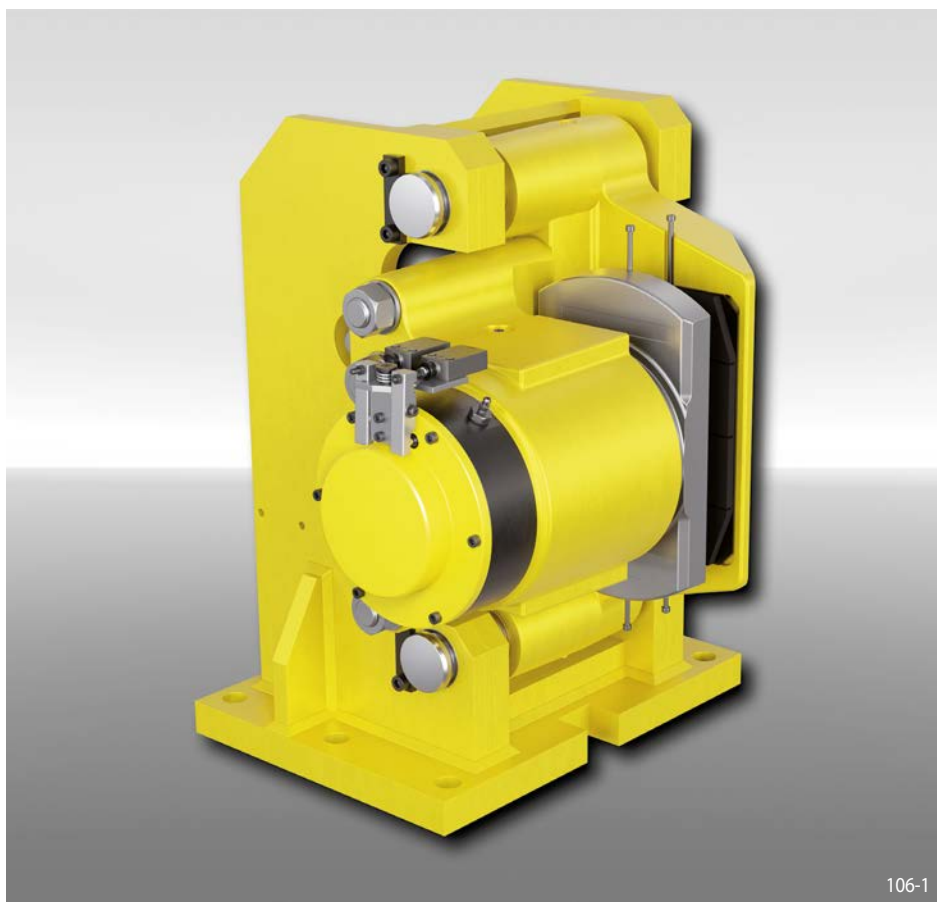

Caratteristiche

Caratteristiche	Codice
Freno a pinza	H
Pinza flottante	S
Grandezza 145	145
Attivato a molla	F
Rilasciato idraulicamente	H
Registrazione manuale del consumo elementi d'attrito	M
Forza di serraggio massima 260 kN	260
Servofreno disponibile per montaggio a destra o sinistra	R L
Montaggio ortogonale al disco freno	H

Esempio d'ordine

Freno a pinza HS 145 FHM, massima forza di serraggio 260 kN, servofreno disponibile per montaggio a sinistra, montaggio ortogonale al disco freno

HS 145 FHM-260 L-H

Dati tecnici

Diametro disco freno mm	Coppia di frenatura Nm
700	54 900
800	65 400
1 000	86 600
1 250	112 900
1 600	149 900
2 000	192 100
3 000	297 700
3 500	350 400
4 000	403 200
Forza di serraggio	260 kN
Pressione olio	min. 230 bar max. 250 bar
Volume olio	max. 40 cm ³
Spessore del disco freno W	30 mm
Peso	330 kg

La coppia di frenatura indicata nella tabella è calcolata con un coefficiente di attrito teorico di 0,4.

Condizioni di lavoro

- Temperatura ambiente: -20 °C / +60 °C
- Umidità dell'aria: <90%

Interruttore di stato

- 240 VAC 1,5 A; 250 VDC 0,1 A
- Cavo 5 x 0,75 mm², lunghezza 2 m, diametro esterno 7,5 mm
- Grado di protezione IP67

Opzioni

- Centralina idraulica integrata
- Pastiglie con indicatori di usura o pastiglie sinterizzate (per alte temperatura)
- Versione anticorrosione
- Versione per basse temperature
- Certificazioni offshore
- Certificazione ATEX per aree pericolose

Note

- Golfari inclusi
- Fissaggio:
6 viti M24, classe 8.8 con coppia di serraggio 630 Nm ±10% μ 0,15 (non fornite)

Freno a pinza HS 145 FHM-260 ... -H

RINGSPANN®

attivato a molla – rilasciato idraulicamente

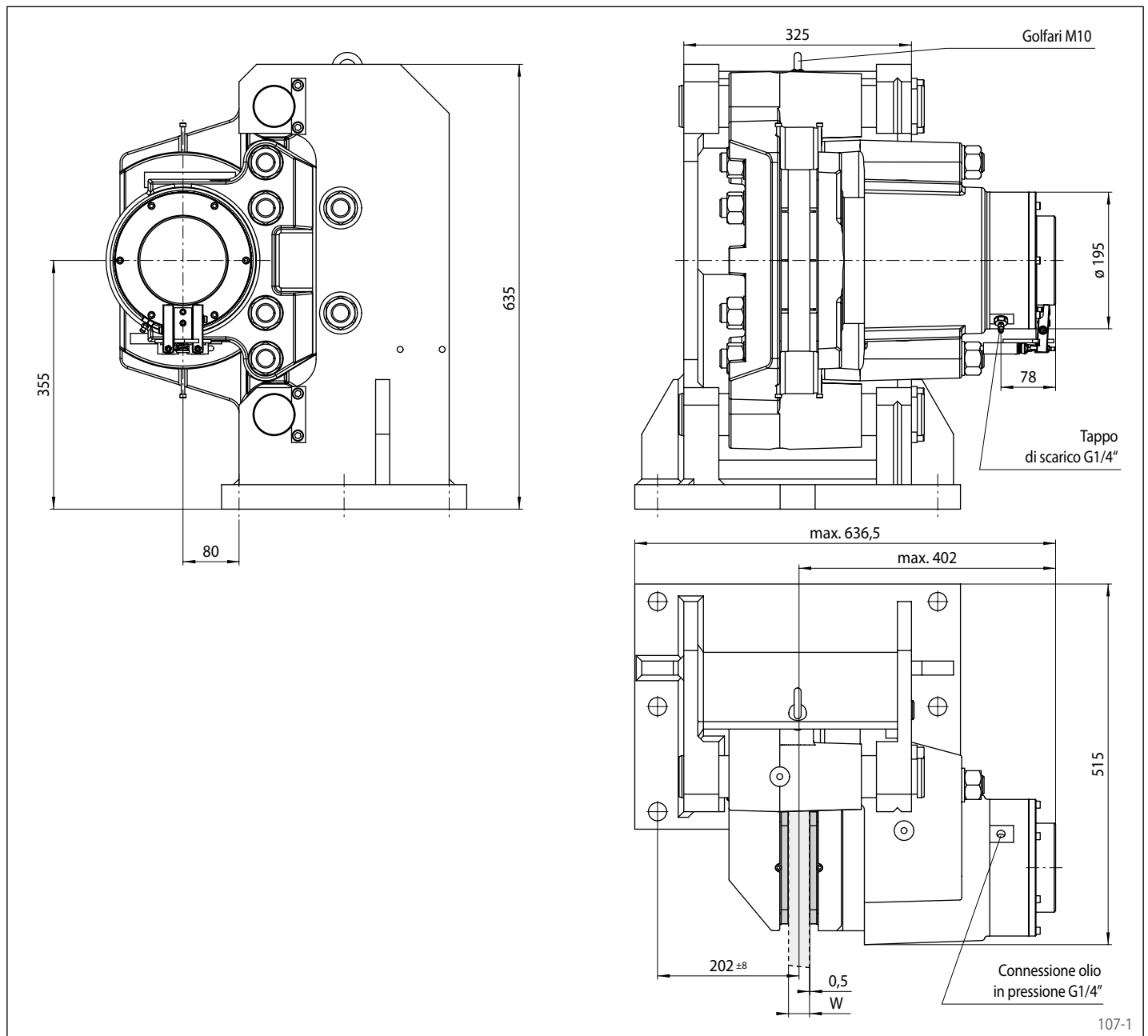

Montaggio

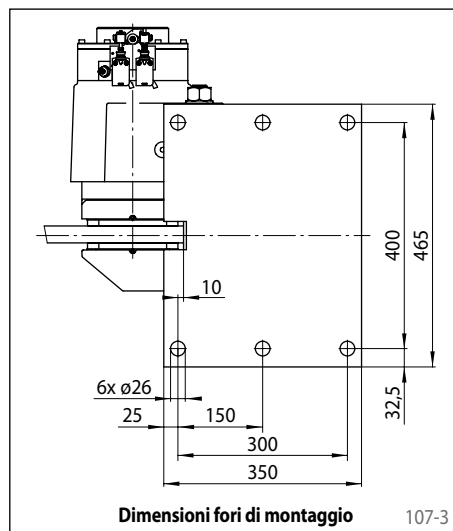
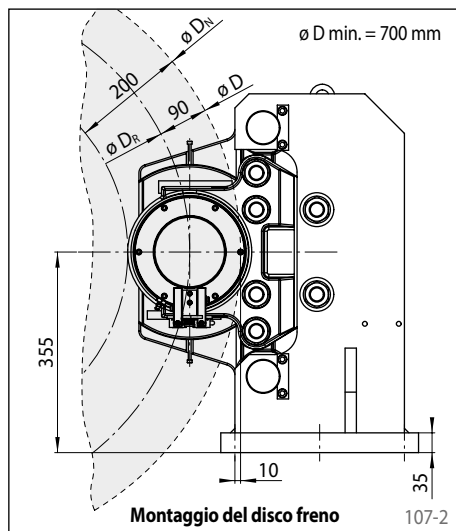

Calcolo del diametro di frizione

$$D_R = D - 180 \text{ mm}$$

Calcolo del diametro del mozzo

$$D_N = D - 400 \text{ mm}$$

Calcolo della coppia frenante

$$M_B = F_K \cdot D_R \cdot \mu$$

Abbreviazione formule

D = Diametro esterno disco freno [mm]

D_N = Diametro del mozzo [mm]

D_R = Diametro di frizione [mm]

F_K = Forza di serraggio [N]

M_B = Coppia frenante [Nm]

μ = Coefficiente d'attrito