

Unità di bloccaggio KE ... FHK

attivato a molla – rilasciato idraulicamente

RINGSPANN®



Caratteristiche

Caratteristiche	Codice
Unità di bloccaggio	K
Standard	E
Sono disponibile le grandezze 32, 37, 42, 47, 57, 70, 90, 105, 140 o 160	032 a 160
Attivato a molla	F
Rilasciato idraulicamente	H
Nessuna regolazione del consumo pastiglie	K
Diametri aste pistone da 12 mm a 115 mm	012 a 115

Esempio di ordinazione

Unità di bloccaggio KE 037 FHK con asta
pistone diametro 16 mm:

KE 037 FHK - 016

Descrizione

Il calettatore KE ... FHK caletta il cilindro idraulico con una forza adeguata in entrambi le direzioni.

La forza di calettamento è generata da molle integrate. Il calettatore può essere rilasciato dalla pressione idraulica.

Le unità sono calettate ai cilindri ed ad altre parti della macchina con una flangia di connessione fornita dal cliente.

Operazioni

Durante la corsa del cilindro idraulico la pressione viene esercitata nel calettatore. Con questa pressione le molle del disco sono compresse attraverso il pistone. In questa posizione, i dischi di calettamento sono liberi dalla tensione assiale e quindi permette all'asta del pistone di muoversi liberamente.

Quando la pressione sul calettatore è rimossa, la forza delle molle lavora completamente sul pistone e quindi anche sul pacco disco. I dischi di calettamento trasformano la forza assiale delle molle in forza radiale applicata al manicotto di bloccaggio che è uguale ad almeno cinque volte la pressione assiale. Il manicotto di

bloccaggio trasmette la forza di serraggio radiale all'asta del pistone quindi mantenendo l'asta del pistone fermamente al suo posto.

Ogni volta che la pressione cala - anche quando non è previsto - l'unità di calettamento risponderà immediatamente.

Applicazione

L'unità di serraggio protegge l'asta del pistone con precisione contro i movimenti assiali involontari.

Ad esempio, su macchine con cilindri o motori lineari, una determinata posizione può essere guidata in un movimento continuo. Con l'unità di serraggio questa posizione può quindi essere tenuta meccanicamente con precisione.

La precisione dell'unità di serraggio di sicurezza è indipendente dalle dimensioni e dalla direzione della forza sull'asta del pistone fino alla

massima forza di tenuta indicata. Non è richiesto alcun movimento dell'asta del pistone affinché la forza di presa diventi effettiva; la forza di serraggio è efficace immediatamente e non dipende da forze esterne. Se è necessario frenare il movimento dell'asta del pistone, l'unità di serraggio, quando la pressione cade, produrrebbe praticamente senza ritardo una forza di attrito costante indipendente dal tempo. Il rallentamento dello stelo del pistone è quindi uniforme e protegge i componenti decelerati dell'impianto.

Caratteristiche

- Per un calettamento continuo dell'asta del pistone
- Attivato a molla, rilasciato idraulicamente
- Coppia di stazionamento trasmettibile in entrambe le direzioni
- Non è necessaria l'applicazione di nessuna forza (sollevamento) all'asta del pistone per rilasciare

Unità di bloccaggio KE ... FHK

attivato a molla – rilasciato idraulicamente

RINGSPANN®

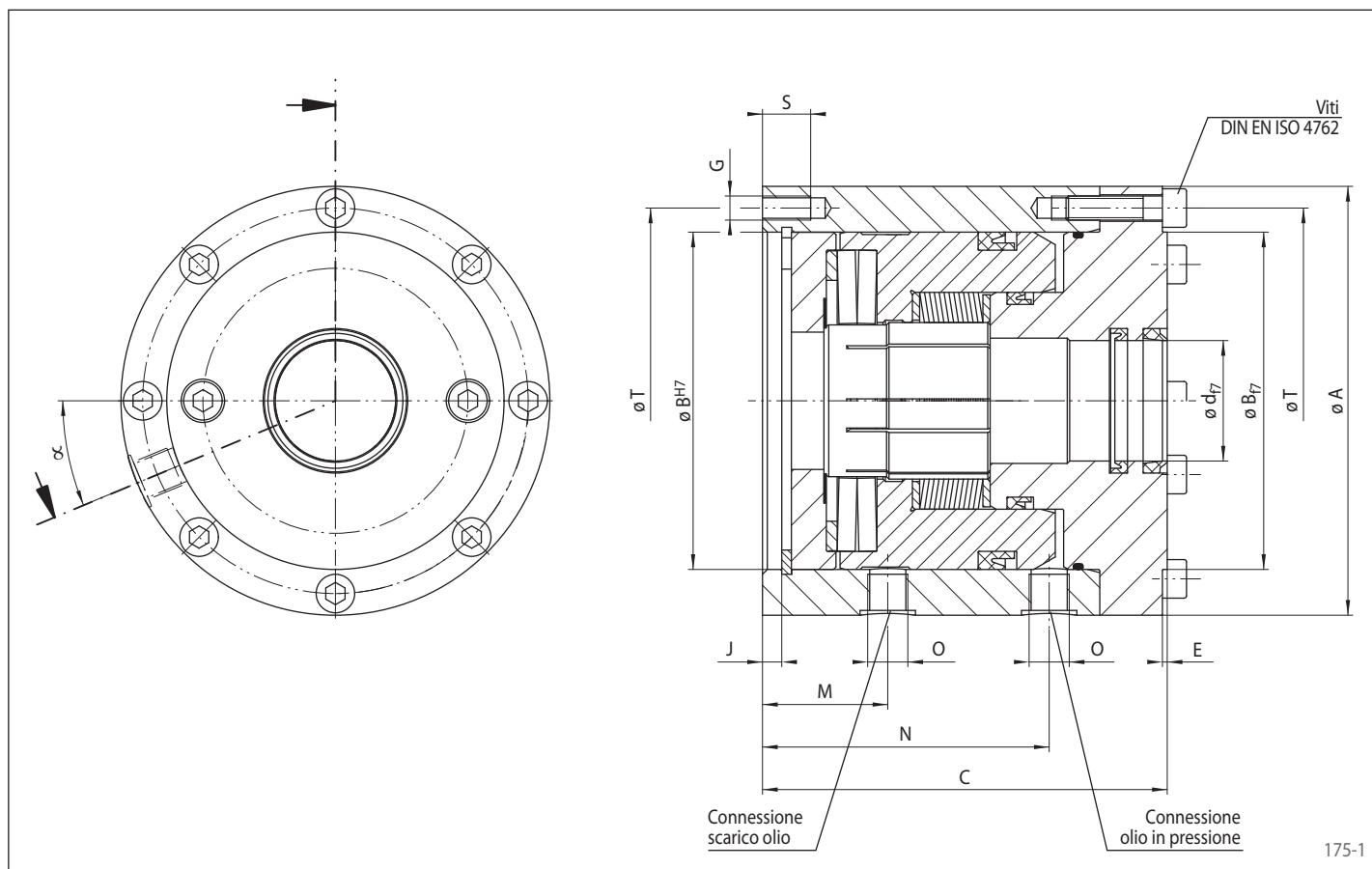

Grandezza	Asta del pistone- ø d ¹⁾ mm	Forza di serraggio F _{H,2} ²⁾ N	A	B	C	E	G	J	M	N	O	S	T	χ ³⁾	Presione di rilascio	Presione massima	Volume olio per corsa	α	Peso
			mm	mm	mm	mm		mm	mm	mm	mm	mm	mm		bar	bar	cm ³	Grado	kg
32	12	2500	72	48	76	2	M 5	5	26	54	R1/8"	9	60	4	57	120	1	22,5	2,1
37	14	5000	85	60	88	2	M 6	6	31	64	R1/8"	11	72	4	68	120	2	22,5	3,4
	16																		
42	20	8000	100	68	100	2	M 6	6	34	72	R1/8"	11	85	4	82	120	2	22,5	5,3
	22																		
47	25	12500	110	80	115	2	M 6	7	42	85	R1/8"	15	92	6	84	120	3	22,5	7,3
	28																		
57	(30)	19000	130	95	130	2	M 8	7	48	96	R1/4"	16	112	6	88	120	5	22,5	11,5
	32																		
	34																		
70	40	30000	150	116	148	3	M 8	4	52	108	R1/4"	16	132	8	102	120	6	22,5	17,2
	45																		
	50																		
90	(55)	48000	178	140	168	3	M 10	8	52	119	R3/8"	20	160	8	108	160	13	22,5	27,2
	60																		
	60																		
105	63	68000	210	168	185	3	M 12	10	60	133	R3/8"	22	190	8	122	160	17	22,5	41,2
	70																		
140	80	120000	273	220	230	3	M 14	12	75	172	R3/8"	25	250	12	115	160	39	15	86,9
	(85)																		
	90																		
160	100	200000	330	270	270	5	M 18	16	90	200	R3/8"	38	300	12	110	160	64	15	148,2
	110																		
	(115)																		

¹⁾ Diametri stampati in grassetto sono da preferire. Linea senza () corrisponde a DIN 24334.

²⁾ Pregoriferirsi alle raccomandazioni di pag. 179.

³⁾ Numero di fori filettati G o viti DIN EN ISO 4762 su interasse øT.